

SV

## Byte driver

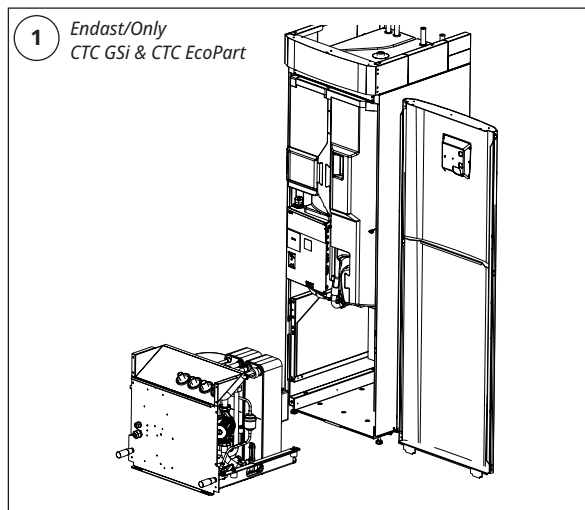

- Läs noggrant igenom denna instruktion innan arbetet påbörjas.
  - Installation och service av produktens elsystem får endast utföras av en behörig elektriker.
  - Säkerställ att alla anslutningar är korrekt installerade innan kopplingsboxen spänningssätts.
  - Säkerställ att aktuella driftförhållanden överensstämmer med produktens specifikationer.
1. Bryt strömmen med allpolig brytare.
  2. *Endast CTC GSi och CTC EcoPart*  
Lyft ut kylmodulen enligt anvisning i manualen för GSi, kapitel "Demontering kylmodul". Fig. 1.
  3. *Endast CTC EcoAir*  
Plocka bort plåt och isolering för att komma åt drivern. Fig. 2.
  4. Lossa kablagen som är anslutna i drivern. Fig. 3.
  5. Ta bort drivern. Fig. 4.



EN

## Change driver



- Read this instruction carefully before starting work.
  - The product's electrical systems shall only be installed and serviced by a qualified electrician.
  - Ensure that all connections are correctly installed before the junction box is energised.
  - Ensure that the applicable operating conditions comply with the product specifications.
1. Turn off the power with an omnipolar switch.
  2. *Only CTC GSi and CTC EcoPart*  
Lift out the cooling module according to instructions in the manual for GSi, chapter "Removing the cooling module". Fig.1.
  3. *Only CTC EcoAir*  
Remove sheet metal and insulation to access the driver. Fig. 2.
  4. Loosen the cabling that are connected to the driver. Fig. 3.
  5. Remove the driver. Fig. 4.

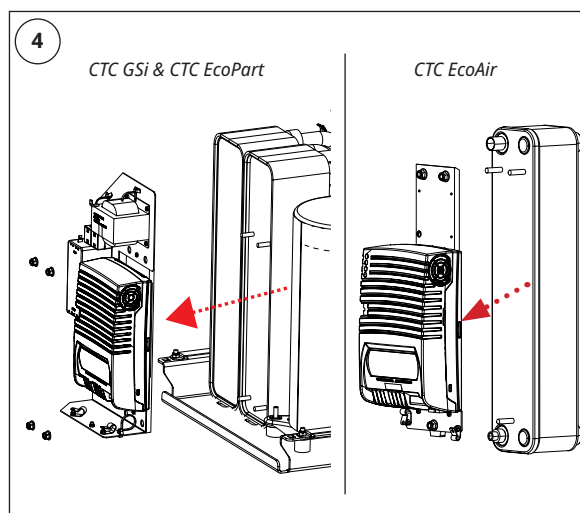
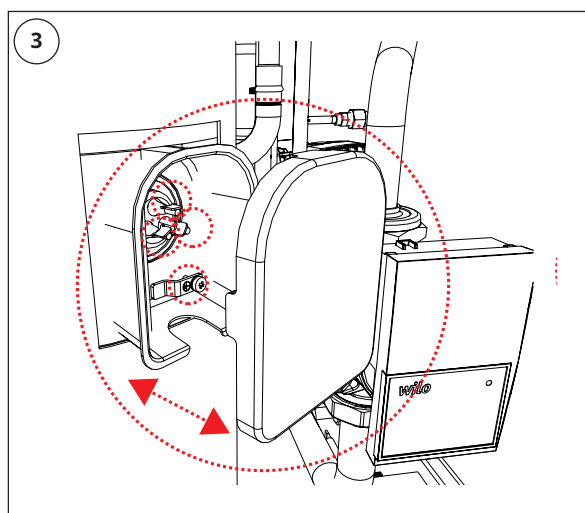
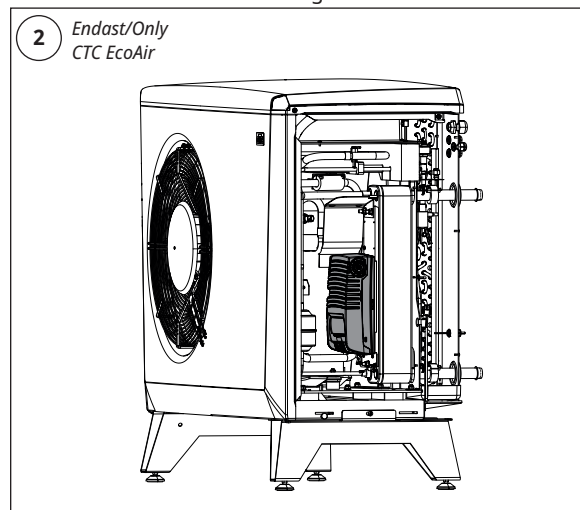

6. Ta bort all gammal värmematta. Rengör ytorna för att uppnå bästa värmeledningsförmåga. Fig. 5.
7. Ta bort skyddsplasten och fäst den nya värmemattan. Fig. 6.
8. Montera och koppla in den nya drivern i omvänd ordning. Fig. 7.

**!** Om kylplattan på nya drivern inte passar in lätt, ska kylplattan bytas ut till den som finns på den bortplockade drivern.

6. Remove all old heat mats. Clean the surface to achieve the best thermal conductivity. Fig. 5.
7. Remove the protective film and attach the new heat mat. Fig. 6.
8. Install and connect the new driver in reverse order. Fig. 7.

**!** If the cooling plate on the new driver does not fit easily, the cooling plate must be replaced with the one on the removed driver.

9. *Endast CTC GSi och CTC EcoPart*  
Lyft in kylmodulen enligt anvisning i manualen för GSi, kapitel "Demontering kylmodul". Fig. 8.
10. *Endast CTC EcoAir*  
Sätt tillbaka isolering och plåt.

9. *Only CTC GSi and CTC EcoPart*  
Insert the cooling module according to instructions in the manual for GSi, chapter "Removing the cooling module. Fig. 8.
10. *Only CTC EcoAir*  
Place insulation and sheet metal back.

